



BOB5024E

CENTRAL DE MANDO:

BOB5024E — BRAINY24

BRAZOS CON TORNILLO SIN FIN Y TOPE MECANICO

engranajes FACE patentados
mecánica totalmente de metal
reducción y tuerca de bronce
llave de desbloqueo personalizada
para hojas de hasta 5 m de largo



- Motorreductor fiable, silencioso y rápido de instalar, gracias a los 2 topes mecánicos regulables en apertura y cierre.
- Tornillo mecanizado de sección esférica Ø 20 mm.
- Desbloqueo por arriba, de fácil acceso.
- Pantalla LCD integrada
- Receptor radio incorporado 433,92 Mhz para 64 códigos
- Bloque de terminales extraíbles
- Entradas para final de carrera separadas para cada motor
- Entradas de apertura, cierre, paso a paso y peatonal
- Entradas separadas para fotocélula activa en apertura-cierre
- Entrada de borde sensible
- Salida para cerradura eléctrica de 12 Vdc
- 2 salidas configurables como luz indicadora de puerta abierta y lámpara destellante.

- 24 Vdc | uso intensivo
- Motorreductor electromecánico irreversible 24 Vdc
- Para uso intensivo dotado de encoder
- El dispositivo encoder garantiza la máxima seguridad y precisión durante el movimiento de la cancela
- Sistema antiplastamiento con detección amperométrica y gestión de encoder.
- Salida para conexión lámpara destellante
- Autoset de los parámetros de funcionamiento
- Ajuste electrónico de parámetros separado para cada motor
- Preparada para gestión, configuración, diagnóstico y actualización de firmware a través de la aplicación BeUP, mediante el accesorio PRO.UP
- Contraseña de acceso a la programación
- Cargador de baterías integrado

www.beninca.com

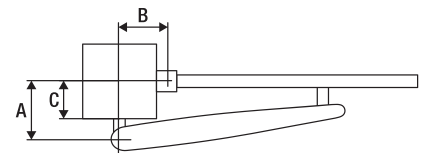
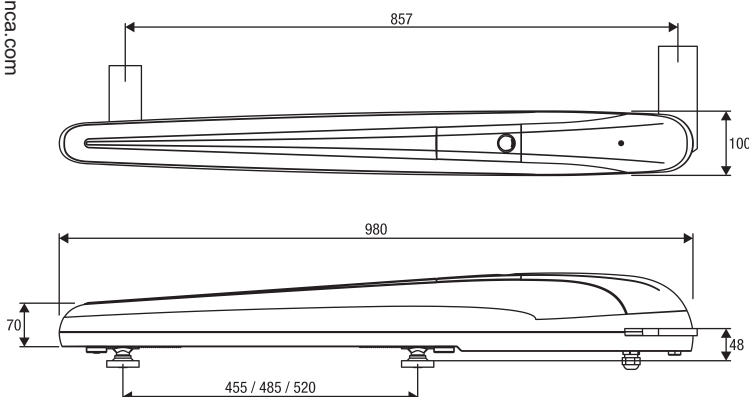





A (mm)	B (mm)	C (mm)
150-225	150-225	90-155

BENINCA**GRANS**
CORPORACION GRANS S.A.C.

Importador autorizado en el Perú



KITS DISPONIBLES				
	MOTORES	CENTRAL	FOTOCÉLULAS	TRANSMISOR
KBOB5024E	2x BOB5024E	1x HEADY	1x PUPILLA.T	1x TO.GO2VA

ACCESORIOS OPCIONALES



SMART

Carcasa compatible con mandos a distancia de la serie TO.GO para montaje en pared interior.

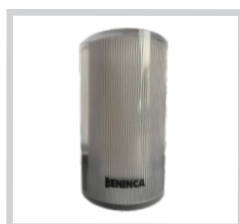

LAMPY

Lámpara destellante 12÷ 255 Vac / 14 ÷ 255Vdc con antena integrada.



ONE.2WB

Receptor de 433,92 Mhz con alimentación de 12 ÷ 28 Vdc / 21÷ 28 Vac, 2 canales con triple codificación: Advanced Rolling Code, Rolling Code y Código Fijo, en caja. Aprendizaje de la codificación después de la primera transmisión con el transmisor.



IPB.NO

Botonera industrial con 2 contactos normalmente abiertos.

www.beninca.com

DATOS TÉCNICOS	BOB5024E*
Alimentación motor	24 Vdc
Máx Absorción de potencia	6,7 A
Empuje máximo	2200 N
Tiempo de apertura	21"
Ciclo de trabajo	uso intensivo
Carrera estándar	455 mm
Carrera máx	520 mm
Grado de protección	IP44
Encoder	Sí
Temperatura de funcionamiento	-20°C /+50°C
Longitud máx hojas	5 m

ENVÍO.

PESO EMBALADO
(en kilogramos)



MOTOR

CAJA

Dimensiones caja : 15cm x 99cm x 43cm

CONTENIDO

- Central de mando
- Fococélulas de seguridad
- Transmisor
- Motores

BENINCA

GRANS
CORPORACION GRANS S.A.C.

Importador autorizado en el Perú